

说明书菲林制作单	
编 码	16163200010123
型 号	MSO120-1000G
名 称	中文说明书
印刷颜色	双色印刷
材 料	封面封底105g哑粉纸+内页80g双胶纸
成型方式	装订, 32P
尺 寸	145x210±2mm
设计/日期	韦婷婷20250612

注：本文件含有美的集团的绝密信息，禁止任何人未经授权以任何形式使用（包括但不限于全部或部分地泄露、复制、或散发）



# 软净一体双出水净水器

## 使用说明书

使用前请仔细阅读本手册并妥善保管  
更多使用指引请【扫描机身二维码】查看电子版

# 目录

安全警示	安全警示	01
产品简介	部件展示	05
	智慧屏龙头	06
	显示面板	07
使用说明	上电、待机与休眠	08
	联网功能	08
	缺盐提示	09
	缺盐复位	09
安装说明	安装过程中注意事项	10
	冲洗说明	10
	工作原理-整机	11
	工作原理-软水部分	12
	电池安装	16
	进、出水弯头安装	16
	排水管安装	17
	进、出水管安装	17
	安装警告	18
	安装注意事项	18
服务指南	产品参数	19
	出厂设置	19
	滤芯配置	20
	清洁保养	20
	零部件保养	21
	故障自检	22
	环保清单	24
	保修卡、服务承诺	

# 安全警示

## 注意

为保证使用安全，避免对您和他人造成伤害和财产损失，请您务必遵守以下安全注意事项，不遵守安全警告而错误使用可能导致事故发生。

### 表示【禁止】的内容



禁止阳光照射



禁止易燃物品



禁止潮湿区域



禁止湿手触摸

- 禁止使用挥发油、酒精、稀释剂等清洁机器，否则，可能损坏产品；严禁本产品冲洗、浸泡。
- 本产品禁止安装在易燃易爆品周围、强电磁干扰环境、明火环境、强烈腐蚀环境等。
- 禁止带电安装或维修。
- 禁止使用排插，不应从带插座的灯头上引接电源供给家用电器，在使用过程中，请将家用电器的电源插头完全插入电源插座中，并保持电源插头与插座接触良好。
- 对于不符合条件的插座，应由有资质专业人员进行改装，否则需拒绝安装，以免导致漏电事故。
- 禁止安装在易燃易爆品、强电磁干扰、明火、强烈腐蚀等环境周围。
- 勿将盛水容器置于产品上，水浸入产品内部使电器绝缘性减弱，导致触电、起火等。
- 禁止改造电源线，使用者不应自行拆卸家用电器，不应变更内部接线、部件和保护装置。
- 禁止私自改造产品用途及功能；产品仅限于家庭室内场景使用，用于特殊场合可能造成危险。
- 安装调试完成后应检查密封性，无滴漏现象。
- 避免存放于强烈阳光照射的地方，易造成产品部件老化；避免将产品储存或暴露在0℃以下的环境中。
- 附近有强磁器具，可能引起火灾、产品损坏或电路故障；潮湿或多尘的区域，可能引起电路损坏。
- 请勿让幼童操作、接触、靠近或者攀爬产品，器具不打算由存在肢体、感官或精神能力缺陷或缺少使用经验和知识的人(包括儿童)使用，除非有负责他们安全的人对他们进行与器具使用有关的监督或指导。
- 从插座上拔出插头时，不应对电源线施加拉力，以防拉断；请保持电源插头清洁，勿用湿手插拔电源插头，用户在清洁前需要切断电源；请不要使用升压变压器连接到电源插头：不得剪接电源线、使用劣质电源插座，避免安全隐患。
- 请勿将插座、插头装在接水盆正下方，存在漏水导致安全风险，需将插座、电源适配器固定在墙上，插座、插头不得存在滴水、进水风险，存在安全隐患。

- 插座、插头周围留有空间，禁止被其他物品挤压；请勿在产品上放置重物。
- 本机器应与水源永久连接并且不能通过软管组件连接。
- 本产品的软水，用于降低水的硬度，其水不建议直接饮用。本产品的纯净水，可以直接饮用。
- 当机器长时间在0℃以下环境中存储或运输，树脂有结冰风险，初装通水前请先静置至少2小时，直至其恢复至室温，确保树脂解冻。
- 停水或管道维修后，需从其它水管排尽泥沙，否则大量泥沙可能导致机器故障。当进水不符合市政自来水标准时，如泥砂含量大、余氯超标等，在本机器前面还应加装预处理装置。
- 避免在以下场所使用、存放产品：强烈阳光照射的地方，易造成产品部件老化；低于4℃，高于40℃的地方，可能损坏滤料；附近有高温或强磁器具，可能引起火灾、产品损坏或电路故障；潮湿或多尘的区域，可能引起电路损坏。
- 请不要使用升压变压器连接到电源插头。
- 切断电源时，请勿直接拉拔电源线，以防拉断；若电源软线损坏，为了避免危险，必须由制造商、其维修部或类似部门的专业人员更换。避免挤压、折叠、打结或损坏电源线。
- 严禁将软水排水管和净水排水管合并到一条管，引入排水口。

#### ⚠ 表示【注意】可能造成轻伤或者财产损失的事项

- 清洁本机或进行保养维护之前，须断开主电源、关闭水阀，否则可能会发生意外。
- 为避免由热断路器的误复位产生危险，器具不能通过外部开关装置供电，例如定时器或者连接到由通用部件定时进行通、断的电路。
- 遇停水或管道维修时，请切断电源和关闭三通球阀（不带球阀机器请关闭入户自来水总阀门）。恢复供水时，请在水龙头上关闭软水，并打开其他水龙头排净泥沙后再正常使用，否则大量泥沙可能导致滤芯堵塞。
- 建议使用带防水盖的插座，避免滴水导致的安全隐患。

#### ❗ 表示【强制】的内容



需要接地



需要专业人员

- 如果电源软线损坏，为了避免危险，必须由制造商、其维修部或类似部门的专业人员更换。避免挤压、折叠、打结或损坏电源线。
- 请使用本公司提供的配件，PE管应使用随产品附带的新软管，旧软管组件不可重复使用。
- 必须由专业人员安装或移装，自行拆卸产品上的零部件容易损坏产品或发生触电危险，自行移动和搬运容易操作不当，引起机器损坏。

- 当进水不符合市政自来水标准（包括水中泥沙含量大、余氯超标等情况）时，应在本产品前加装预处理装置。
- 出现故障时，迅速切断电源、水源并联系当地经销服务网点或全国服务热线400-8899-315。
- 环境温度较低时，流量将有所减少，此为滤芯固有特征。
- 定期清洗和更换滤芯。
- 产品在制水时，会有轻微振动和噪音，属正常现象。
- 本产品仅限于室内安装，安装的周围1.5米范围内有应有可靠的地漏，以避免产品可能漏水因排水不畅而造成的损失。
- 使用者不应以普通导体或超出规定电流容量的熔断体替换家用电器和电源的熔断体；使用者不应自行改变低压断路器或剩余电流动作保护器的设定值。
- 本机含有仅用于实现功能用途的接地连接。
- 本产品最佳工作压力为0.2-0.4Mpa，低于或高于此水压时，请相应安装增压或者减压装置。
- 产品出现故障时，请迅速切断电源，请关闭前端的总进水开关，并联系当地经销商服务网点或拨打全国服务热线。
- 必须由专业人员安装或移装，自行拆卸产品上的零部件容易损坏产品或发生触电危险，自行移动和搬运容易操作不当，引起机器损坏。
- 请将机器安装在尽可能靠近地漏处，机器排水管与地漏之间应留有足够间隙，以防产生虹吸现象。
- 长期不使用产品时，建议断掉电源，并在水龙头上关闭软水功能。
- 初次使用或停用很长一段时间后再次使用本机器，请在主机上按照操作指引进行再生或者在手机APP上手动再生对树脂进行冲洗。
- 机器运行中应注意检查盐箱中盐量。
- 本产品带有自动再生功能，请勿频繁断电或拔除电源连线；请不要在水龙头上频繁切换软水开关或者频繁调节软水档位，建议一天使用软水开关切换功能及软水调节功能每天不超过2次。
- 请勿在产品上放置重物。
- 本机器1.5m范围内需要一个220V~的电源插座，为整机提供电源，电源线长1.5m，确保电源插座及电源线位于室内，以防潮湿天气对产品的影响
- 为保证产品正常运转，请务必使用本公司提供的配件、软化树脂。
- 请保持电源插头清洁，勿用湿手插拔电源插头，用户在清洁前需要切断电源；与本产品连接的固定线路必须配有全极断开装置。
- 请勿将易燃、易挥发性物质靠近本机。
- 请定期清洗和再生。

## 注意事项

### △注意

为保障产品正常运行，避免保养不当出现故障，危害到饮水安全，机器在日常使用过程中都需要保养。



禁止非专用刀切PE管



禁止管路漏水



避免阳光直射



避免潮湿区域



避免零摄氏度运行



禁止强挥发性溶剂清洗

- 检查产品各项功能是否正常运行。
- 检查产品管路是否漏水(进水三通、外接PE管、内部接头等)。
- 检查关键零部件是否已达到保养周期，并及时维护更换，使用两年左右的接头、PE管应检查是否变形、老化以确定是否需要更换。
- 与穿板快接连接的PE管是否切除(需切除20cm)重新插入连接。注意保证PE管插入深度15-17mm，安装前测量PE管，并在PE管上打点标记后再插到机器内，插入深度要到达黑点的位置。
- 切PE管必需使用专用的切管刀，不允许PE管出现斜口、批锋等现象。
- 本产品由我司专业人员定期上门保养及更换滤材，以保证出水品质。不要自行拆装更换滤芯。
- 产品清洁保养时请不要使用肥皂、洗涤剂、稀释剂、汽油、酒精等强挥发性溶剂，否则可能造成裂纹、划伤和变色。
- 器具不能浸入水中。
- 检查产品周边是否有积水，判断是否漏水。
- 检查产品浓缩水管是否固定不松动。
- 长时间外出前，请检查产品，关闭电源及进水总阀。
- 不要将产品侧放、卧放、倒放。
- 不要将产品接头、管道随意自行改动。
- 请勿在温度低于4℃的环境下使用，当环境温度或进水水温低于4℃时应关掉进水阀，并排空净水机内中的水，防止结冰冻裂。
- 为防止产品管路老化，请勿将产品安装在日光直接照射的地方。
- 应使用随机器附带的新软管组件，旧软管不能重复利用。
- 本产品仅适用于海拔2000米以下的地方安全使用。
- 本机出现异常噪声、异常气味、异常高温或故障时，请立即停止使用，关闭水源。

# 产品简介

## 部件展示

### △注意

本产品用于对市政自来水进行软化和过滤净化处理，纯净水出水水质符合《生活饮用水水质处理器卫生安全与功能评价规范——反渗透处理装置》（2001）的要求；软水出水水质符合《生活饮用水水质处理器卫生安全与功能评价规范——一般水质处理器》（2001）的要求。本产品改善人们的生活用水，其中纯净水可以直接饮用；软化水，可以用来洗澡、洗衣服、洗餐具等，但不建议直接饮用。

MSO120-1000G

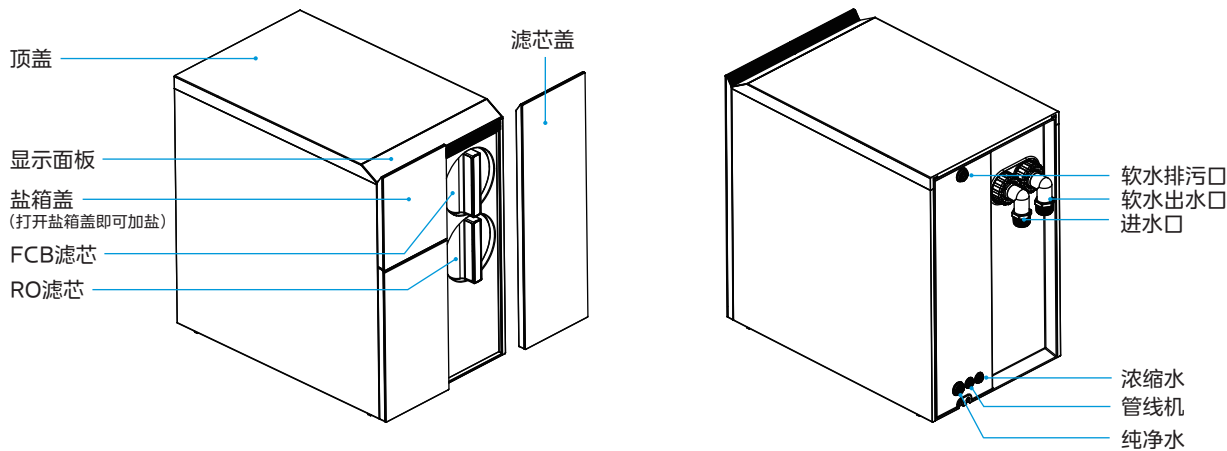

## 智慧屏龙头

### 龙头显示

#### 1.功能按键区

软水开关、软度调节、纯净水、定量四个功能按键。

#### 2.状态显示区

显示滤芯寿命/剩余盐量/纯水TDS/定量。

### 龙头功能指引



#### 1. 软水开关按键

- 长按3秒可开启或者关闭软水功能；软水开关灯亮，表示软水开启；软水由关闭到开启时，默认软度为1档；
- 软水在开启或者关闭过程中，显示区域显示跑马灯[ ]，其他按键不能操作，切换完成后恢复正常。



#### 2. 软度调节按键

- 软度调节前，需要先确认软水已经开启；如果软水关闭，先长按[软水开关]按键3秒开启软水；
- 点击[软度调节]按键，先显示当前软水档位，再次点击即可切换软度档位；
- 选中软度后，3秒无操作，则机器开始调节软度，此时显示区域显示跑马灯[ ]，软度调节过程中，其他按键不能操作，调节完成后恢复正常。



#### 3. 纯净水取水按键

点击[纯净水]取水按键，即可出纯净水。



#### 4. 定量设置按键

轻触[定量]按键，循环设置定量，机器有低中高档及不定量档四个档位可选。



#### 5. 唤醒按键

- 轻触点击即可唤醒屏幕
- 轻触点击[唤醒]按键可清除E6故障（需要提前排除故障）

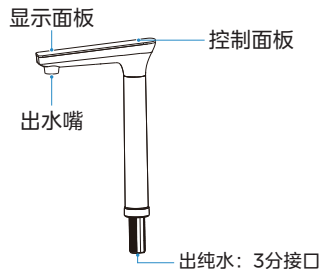
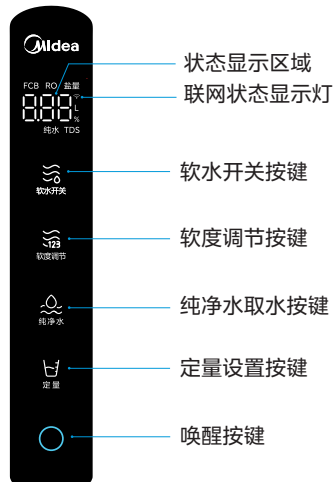

安装简图  
(仅供参考，以实物为准)

## 显示面板

MSO120-1000G

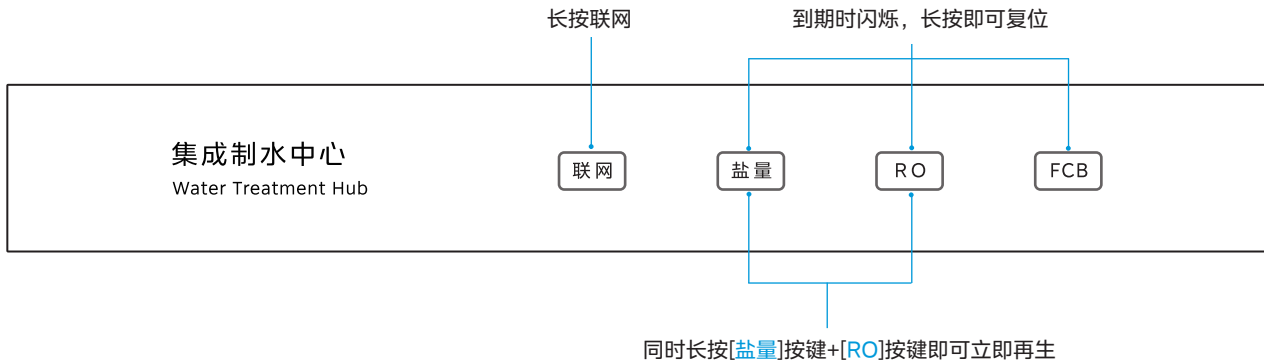

### 温馨提示:

- 首次上电，机器自动进行自检，自检完成后，需要手动完成首次再生后机器才能正常使用；
- 首次再生可同时长按[盐量]按键+[RO]按键或者在APP上点击立即再生；
- 自检及再生过程中，盐量按键/RO按键/FCB按键交替闪烁；
- 首次上电，联网功能默认开启，此时配网不需要长按[联网]按键。

## 使用说明 (图片仅供参考, 以实物样机为准)

### 上电、待机与休眠

1. 机器上电后, 显示区域所有灯先闪烁3次; 然后机器进入自检模式, 此时盐量、RO、FCB三个指示灯轮流点亮。
2. 自检完成后, 如果是首次上电, 则需要完成首次再生后, 纯净水功能才能正常使用, 此时同时长按[盐量]键及[RO]键可进行立即再生。

注: 盐量低于20%, 盐量灯闪烁, 加满盐后, 长按[盐量]按键, 可快速恢复盐量到100%。

RO或者FCB滤芯寿命低于5%, 对应滤芯灯闪烁, 更换对应滤芯后, 长按对应滤芯复位按键, 可快速复位滤芯

3. 机器在待机状态下3分钟无任何操作, 自动进入休眠, 显示屏熄屏。
4. 机器在休眠状态下, 轻触任意按键, 唤醒机器, 进入待机状态。



### 联网功能

1. 待机状态下, 网络状态灯慢闪, 提醒用户联网。
2. 待机状态下, 长按[联网]按键3秒, 蜂鸣器响, 联网按键灯慢闪, 进入配网, 参照随机附带的联网指引完成配网。

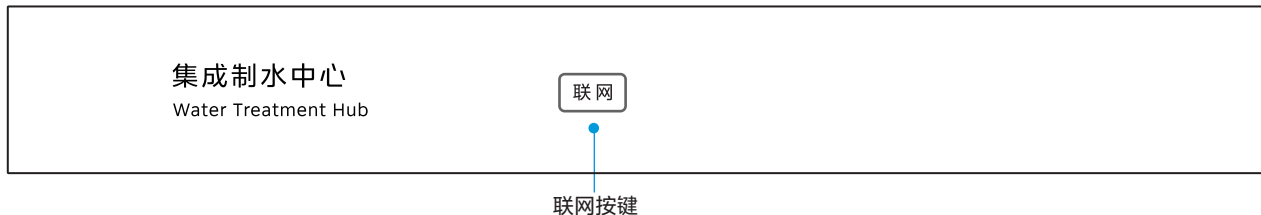

3. 配网完成后, 网络状态灯长亮, 机器可以自动调整系统时间和水质硬度数值。

注: 机器配网成功后, 可以自动识别并调用用户当地的水质硬度数值更新到系统, 且可以自动将机器内部时间改为标准时间(北京时间)。

## 缺盐显示

在待机状态下，当盐箱内盐量低于最大盐量20%时，盐量灯会闪烁，提示用户加盐。当盐箱内盐量高于最大盐量20%时，盐量灯常亮。



## 缺盐复位

盐量灯闪烁时，请打开盐箱盖加盐。加满盐后，长按[盐量]按键，盐量灯常亮，盐位复位完成。

注：当家中没有替换软水盐时，尽快购买软水盐，加满盐箱，以免影响使用效果。



# 安装说明

## 安装过程中注意事项

- 不要使用非美的配件。
- 不要将产品（包括压力罐）侧放、卧放甚至倒放。
- 不要使用未冲洗的滤芯（滤芯冲洗时间10~20分钟）。
- 不要用非切管刀或者其他工具切割PE管。
- 不要在接头漏水时只更换接头卡爪，必须更换整个接头。
- 不要遗漏任何一个接头卡销。
- 不要将管路处于打折状态。
- 不要将废水管随意插入用户的下水道，必须用扎带固定排水管。

## 冲洗说明

### △注意

- 安装操作需由当地经销服务网点的专业人员进行；
- 建议在本机器前端安装前置过滤器，滤除自来水中可能存在的大颗粒杂质，防止内部堵塞，保证软水效果和提升机器寿命。

机器首次使用时需对内部管路、树脂罐、软水控制阀和滤芯进行冲洗。

### 1.软水部分冲洗：

- ①打开主管道进软净一体机管路，关闭末端出水；
- ②手机联网后，通过APP启动再生，进入到反洗状态，软水排污管出水后，断开电源，反洗30分钟，反洗完成后上电按确认退出；
- ③打开软化水出水管路，机器正常制软水10分钟后，以上完成一次冲洗，循环5次，软水部分冲洗完成后，方可安装附件电池。

### 2.净水部分冲洗：

首次使用时前置和后置活性炭滤芯存在黑粉，需要进行冲洗，打开净水水龙头放水30分钟，一切确认无误后，机器正常使用。

注：由于反渗透膜的亲水特性，膜内含有保湿成分（主要成分为食品级甘油），为了初装后产水的口感更佳，初装第一天尽可能使用机器，产水不建议饮用，可用于厨房清洗用水。若不能按以上操作，建议安装后每隔2小时打开水龙头制水20分钟并排掉，循环12次以上，以便充分保证口感，激活膜的性能。

## 工作原理-整机

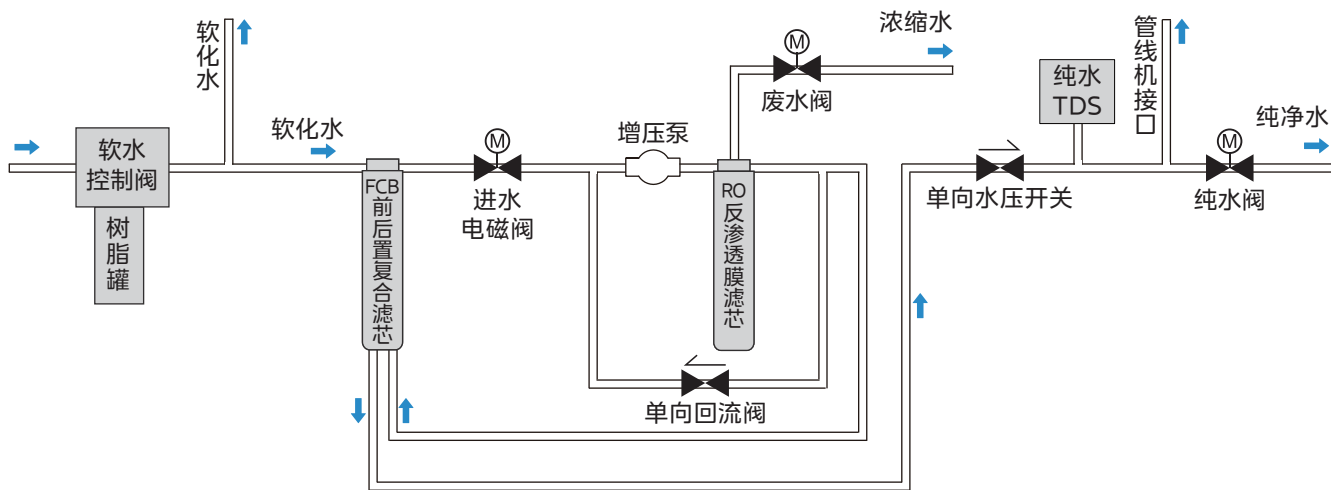

## 工作原理-软水部分

### △注意

软水制水过程中，硬水从进水口进入软水机，穿过树脂层时，树脂上的钠离子与水中的硬度离子发生离子交换，使水中硬度离子浓度下降，出水硬度离子浓度下降，出水硬度降低，即完成水质的软化。

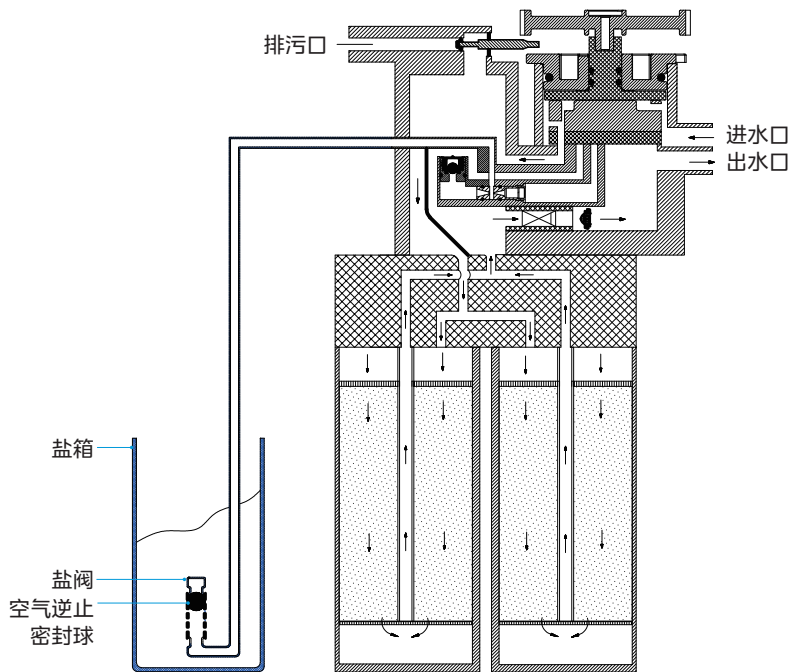

一段时间后，随着树脂吸附硬度离子达到饱和，软水机逐渐失去了软化功能，就需要通过再生恢复树脂的软化能力。软水机再生发生在凌晨2:00（出厂默认设置），包含7个步骤，即注水（第一次）、溶盐（第一次）、吸盐/慢洗（第一次）、注水（第二次）、溶盐（第二次）、吸盐/慢洗（第二次）、反洗（如下图所示）。

## ① 注水（第一次）

注水阶段，硬水通过控制阀内腔水路注入盐箱。

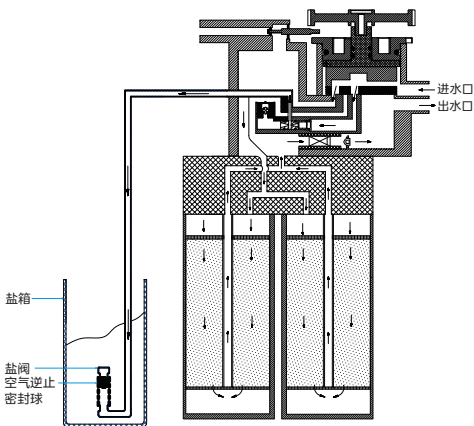

## ② 溶盐（第一次）

注水完成后，注入的水将盐箱中盐溶解形成盐水。在溶盐阶段，软水机能够正常制软水。

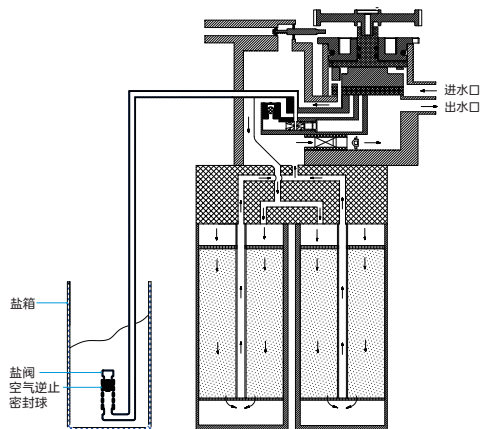

### ③ 吸盐/慢洗（第一次）

盐水从盐箱中流入树脂罐。盐水为再生剂，用于置换树脂中的硬度离子，硬度离子及盐水通过排污口排出。

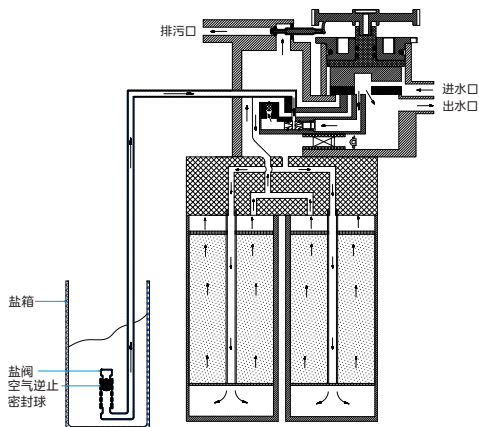

### ④ 注水（第二次）

注水阶段，硬水通过控制阀内腔水路注入盐箱。

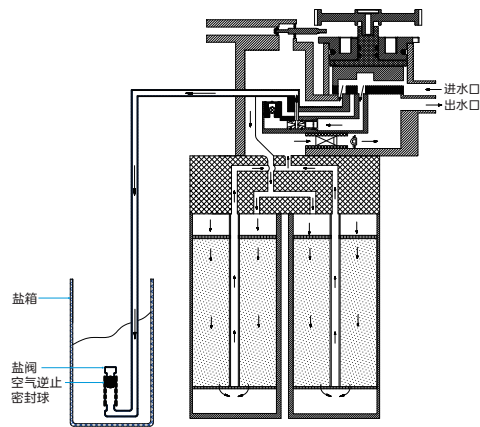

## 5 溶盐（第二次）

注水完成后，注入的水将盐箱中盐溶解成盐水。在溶盐阶段，软水机只能使用自来水，不能制软水。

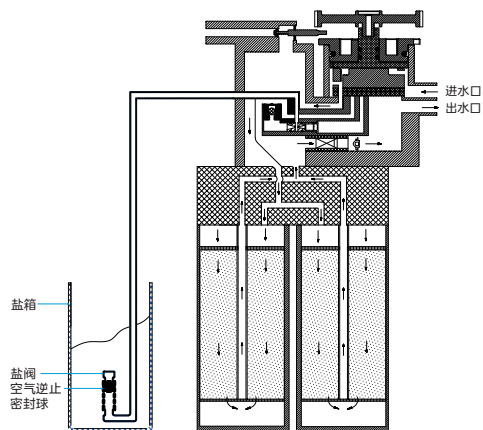

## 6 吸盐/慢洗（第二次）

盐水从盐箱中流入树脂罐。盐水为再生剂，用于置换树脂中的硬度离子，硬度离子及盐水通过排污口排出。

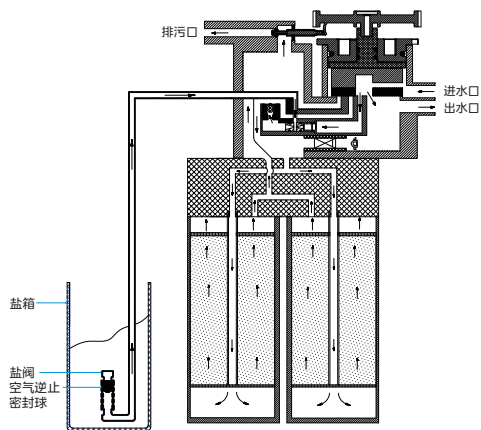

## 7 反洗

反洗过程中，水快速向上穿过树脂层。疏松树脂同时冲洗掉树脂中聚集的铁、污物及沉积物，从排污口排出。

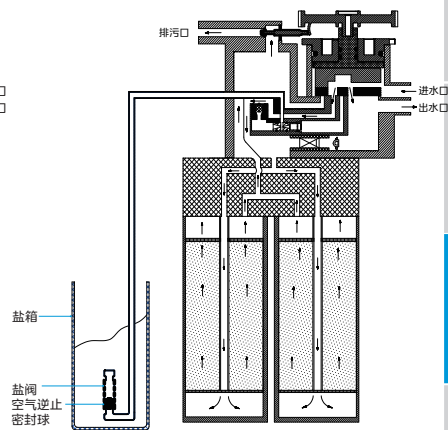

## 电池安装 (图片仅供参考, 以实物样机为准)

### ① 将顶盖打开

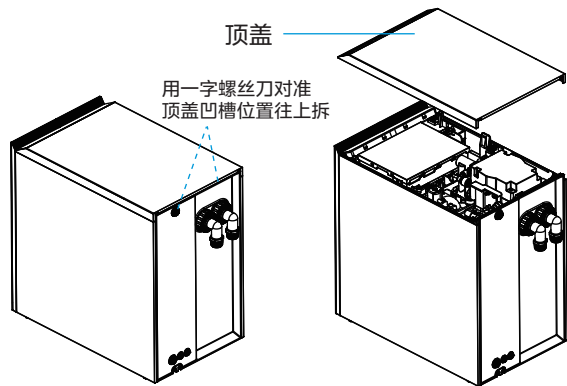

### ② 将电池安装在机器对应的位置上

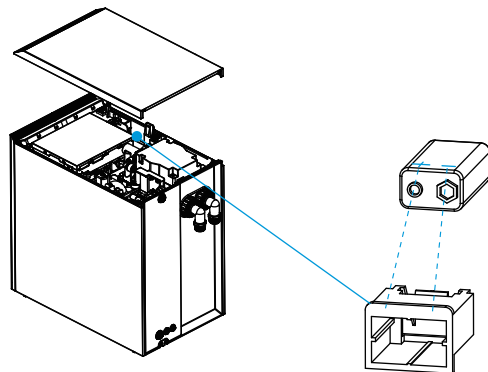

## 进、出水弯头安装

取出弯管接头, 分别插入控制阀的进、出水口, 并拧紧螺母

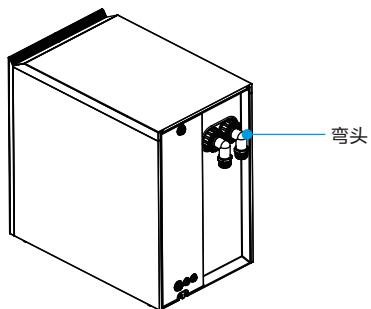

## 排水管安装

- 1 先将PE管整理好，分别将3分PE管插入到软水排污口快插弯头上，2分PE管插入到浓缩水快插弯头上
- 2 整理排水管，分别将软水排污管和浓缩水排污管插入地漏或排水管道 $\geq 15\text{cm}$ ，并进行固定，防止虹吸

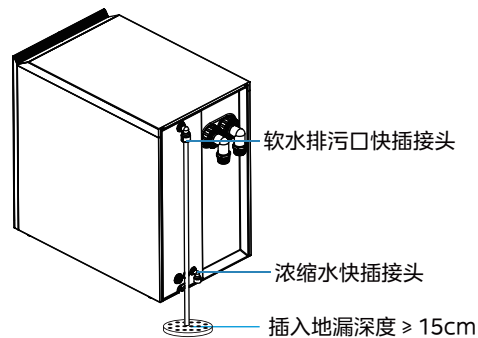
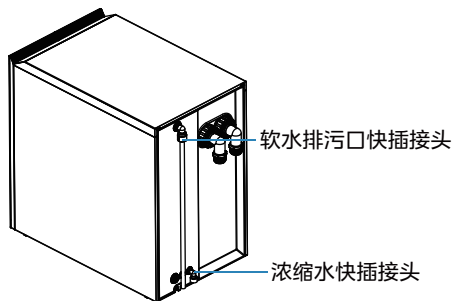

## 进、出水弯头安装

将进、出水管分别与机器进、出水口弯头连接(注：PPR管、接头等配件需自行购买，产品不含此附件)

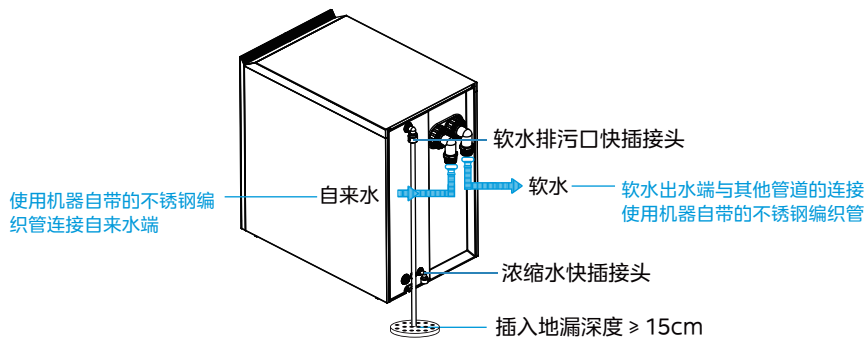

## 安装警告

连接进、出水管路时，请注意下列事项：

- 1、关闭室内主水管阀门，打开水龙头释放管内压力；
- 2、确保进水管、出水管分别与机器的进水口、出水口连接，不要装反。
- 3、当使用可拆除软管组件与水源连接时，务必使用新软管组件，旧软管组件不能重复使用。
- 4、如果用焊接管来安装进、出水管，管路与机器连接之前，完成所有焊接，焊接产生的热量会损坏塑料零部件。
- 5、进、出水管与机器连接后要进行固定，可避免机器控制阀承受重量。

## 安装注意事项

### ⚠注意

设备的安装由当地服务网点的专业人员进行，非专业人员安装有可能导致产品漏水、漏电、起燃等故障，危害到您的财产安全，为保障产品正常运行，请您选择服务网点的专业人员安装。



避免阳光直射 禁止非专用刀切割 禁止PE管打折

- 注意确认水源，产品使用范围：市政自来水，或符合GB5749要求的水源。
- 注意确认进水端水压，水压范围0.2-0.4MPa，高于/低于此水压必须安装减压/增压装置。
- 注意确认安装环境温度，产品使用温度范围4-38℃，请勿将本产品安装在环境温度和水温可能高于40℃的地方。
- 注意产品安装位置，选择安装在橱柜、阳台等水源进水处，严禁安装在阳光直射处或会被雨水淋到处。
- 注意检查用户连接本产品的管路是否合理、是否老化。
- 注意确认水龙头附件包完好，不齐全不可安装。
- 注意保证PE管插入深度15-17mm，安装前测量PE管，并在PE管上打点标记后再插到机器内，插入深度要到达黑点的位置。
- 注意检测出水水质TDS值。
- 注意告知用户产品日常使用与保养注意事项。
- 请勿将本产品安装在环境温度和水温可能低于4℃的地方。
- 本机器1.5米范围内需要一个220V~的固定式电源插座，请确保电源插座及适配器位于室内干燥处，以防潮湿对产品的影响。
- 维护过程中应采取的保护措施。

# 服务指南

## 产品参数

型号	MSO120-1000G
额定电压/频率	220V~/50Hz
额定总功率	120W
纯水流量	2.1L/min
纯水额定总净水量	5000L
净水流量	1.8m <sup>3</sup> /h
净水额定总净水量	12600m <sup>3</sup>
再生周期	0.6m <sup>3</sup>
高效树脂容量	6L
进水压力	0.2-0.4MPa
纯水工作压力	0.4-0.8MPa
净水工作压力	0.2-0.4MPa
适用环境温度	4-38°C
适用水质	市政自来水
进、出水接口规范	3/4"外螺纹
卫生许可批准文号	粤卫水字[2025]-05-第S0480号

## 出厂设置

内容		数值设置范围	出厂预设值
			MSO120-1000G
当前 时间	小时	00-23	00
	分钟	00-59	00
	月份	01-12	1
	日期	01-31	1
	年代	2022-2099	2025
进水硬度		1-999PPM	300
盐位设置		0-5kg	0
再生时间		00:00-23:00	02:00
再生间隔天数		0-99天	0

## 滤芯配置

滤芯名称	数量	建议寿命	作用
FCB前后置复合滤芯	1支	24个月	PP棉纤维炭纤维有效滤除水中的泥沙、铁锈、悬浮物、余氯及异味等；炭棒有效改善水的口感，吸附水中的异色异味
RO反渗透膜滤芯 (1000G)	1支	120个月	理论过滤精度达到0.0001-0.001微米，可拦截水中的有机物（三氯甲烷、四氯化碳）、重金属（砷、铅、镉等）

### △ 温馨提示

- 1.在软水开启且软水档位处于1档（100%软水），且软水盐充足的情况下，RO滤芯最长可用120个月（10年）；
- 2.在软水关闭或在软水2档或3档或在软水盐不足用水情况下，滤芯寿命为36个月。

### 特别提示：

- 有机物、重金属的加标试验按照《卫生部涉及饮用水卫生安全产品检验规定》（2001）的要求进行试验。
- 滤芯使用周期不是质量保证期限，是以原水符合生活饮用水国家标准，以一般家庭正常用水为基准的理想滤芯使用周期。
- 滤芯的保养周期是预计期，因使用地域、水质、使用量及季节不同而导致实际使用周期有所不同（以当地经销服务网点建议为准）。只有适时更换滤芯才能喝上纯净的水。

滤芯生产企业：佛山市麦克罗美的滤芯设备制造有限公司

滤芯生产企业地址：佛山市顺德区北滘镇广教社区居民委员会林港路19号樱花工业园B区

备注：具体产品的公司名称及地址以产品的卫生许可批件为准

## 清洁保养

- 1.本产品由我司专业人员定期上门保养及更换滤材，以保证出水品质。
- 2.产品清洁保养时请不要使用肥皂、洗涤剂、稀释剂、汽油、酒精等强挥发性溶剂否则可能造成裂纹、划伤和变色。
- 3.请勿直接洒水清洗机器。
- 4.清洁保养时用干净抹布擦洗产品内部构件、外壳，建议做到无灰尘异物等。

## 零部件保养

### △注意

为了更好地保证本机处于良好的运行状态，下表列出关键部件的清单，这些部件在使用过程中，会因为堵塞、饱和、老化等原因，逐步丧失原有的效能或特性，会导致设备出现安全隐患，请您及时保养、维护、更换。

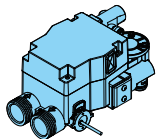
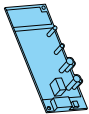
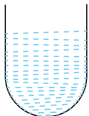
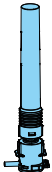
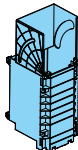
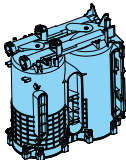
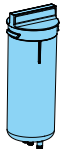
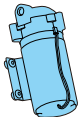
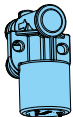
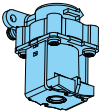
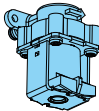
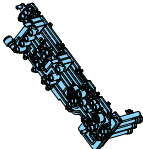
序号	1	2	3	4	5	6
类别	电控类	电控类	耗材	阀类	储水容器	承压容器
名称	控制阀	控制板	树脂	盐阀	盐箱	树脂罐
图片						
失效原因	堵塞	疲劳、老化	堵塞、中毒	堵塞	疲劳、老化	疲劳、老化
保养周期	36个月	36个月	根据各地水质 定期保养更换	36个月	60个月	60个月
序号	7	8	9	10	11	12
类别	耗材	电控类	电控类	电控类	电控类	电控类
名称	滤芯	水泵	高压开关	废水电磁阀	进水电磁阀	水路板
图片						
失效原因	堵塞、饱和	疲劳、老化	疲劳、老化	疲劳、老化	疲劳、老化	疲劳、老化
保养周期	根据各地区水质 定期保养更换	60个月	30个月	30个月	30个月	30个月

## 故障自检

### △注意

以下为常见异常的判断与检查，若简单处理无法排除，请送维修网点或向拨打客服热线进行咨询。请不要自行拆卸修理，以免发生危险或者对本机器造成损害。

现象	可能原因	排除方法
没有软水	盐箱中无盐（或产生盐桥）	重新加入盐，或打破盐桥，手动操作进行立即再生
	控制阀处于旁通位置	将旁通位置调到工作位置
	排水软管缠绕	排水管不能有缠绕、锐弯
有时出现硬水	硬度值设置太低	重新设置水的硬度，使之与实际硬度一致
	再生时用水	避免再生时用水，因为此时用的水很有可能没有经过树脂层软化，另外，再生时用水也会导致再生不充分
	进水的硬度增加	设置一个新的硬度值
正常用软水时剩余软水量一直未减少	流量计损坏	需申请售后更换流量计
净化水出水量下降异常	滤芯被堵塞	需要冲洗或更换滤芯
	滤芯没有及时更换，超出使用时间	需要更换滤芯
	总阀没有完全打开	检查进水总阀是否完全打开
出水水质差	滤芯失效	请与当地经销商服务网点联系，及时更换
	长期停用（超过3天）	打开饮用水龙头开关，冲洗3-5分钟
	水源水质差	确认水源为市政自来水

## 故障自检

### ⚠注意

以下为常见异常的判断与检查，若简单处理无法排除，请送维修网点或向拨打客服热线进行咨询。请不要自行拆卸修理，以免发生危险或者对本机器造成损害。

现象	可能原因	排除方法
更换滤芯之后不出水	气堵	更换滤芯时先断电，再断水，更换之后，先通水再通电
自来水停水后重新通水， 打开净水龙头不出水	气堵	先通水再通电，打开饮用水水龙头开关冲洗3-5分钟，如无法解决请联系当地经销商服务网点
E5	通讯故障，控制板与显示板排线未接好	排除故障后重新上电，如未恢复，请与当地经销服务网点联系
EF	电机故障或电机接线不良	排除故障后重新上电，如未恢复，请与当地经销服务网点联系
E0	漏水探针检测到漏水	排除故障后重新上电，如未恢复，请与当地经销服务网点联系
E9	水龙头通讯故障	检查水龙头与机器是否连接完好，若完好则重新上电，如未恢复，请与当地经销服务网点联系
E6	机器长时间制水，机器自动启动保护机制，停止出水	排除机器漏水故障后，点按水龙头唤醒按键，解决故障
FF	变频控制板故障	排查故障后重新上电，如未恢复，请与当地经销服务网点联系

## 环保清单

### 提示

环保清单中零部件包含不同产品型号的部件，具体以实物为准

产品中有毒有害物质或元素的名称及含量

零部件名称	中国RoHS管控物质或元素					
	铅(Pb)	汞(Hg)	镉(Cd)	六价铬(Cr(VI))	多溴联苯(PBBs)	多溴二苯醚(PBDEs)
外壳	○	○	○	○	○	○
过滤组件	○	○	○	○	○	○
无铅净水龙头	○	○	○	○	○	○
金属水龙头	X	○	○	○	○	○
塑料结构件	○	○	○	○	○	○
塑料水龙头	○	○	○	○	○	○
电子组(器)件	X	X	X	○	○	○
水泵	X	○	○	○	○	○
金属结构件	○	○	○	○	○	○
硅橡胶件	○	○	○	○	○	○
包装印刷件	○	○	○	○	○	○
控制阀	○	○	○	○	○	○
布水器组件	○	○	○	○	○	○
接头管件	○	○	○	○	○	○
密封圈	○	○	○	○	○	○
树脂罐	○	○	○	○	○	○
盐井盐阀组件	○	○	○	○	○	○
亚克力板	○	○	○	○	○	○
树脂	○	○	○	○	○	○

备注：

1.“○”表示中国RoHS管控物质或元素在该部件所有均质材料中的含量均在GB/T26572规定的限量要求以下；

2.“X”表示中国RoHS管控物质或元素至少在该部件的某一均质材料中的含量超出GB/T26572规定的限量要求；

3.以上清单中所包含零部件依据不同产品型号略有不同，具体以实物为准。



本产品说明书所述的正常情况下使用时的“环保使用期限”为10年，该期限引用自中国家用电器协会《关于家用电器环保使用期限的指导意见》。



## 保修卡

相关信息(用户填写)			
用户姓名		常用电话	
通讯地址			
产品型号		产品编号	
购买店铺		购买日期	
维修点		发票号码	

维修记录			
维修日期			
故障内容			
处理详情			
维修单位名称		维修单位电话	
维修员签名			

### 维修电话：400-8899-315

- 在购买本公司产品时，请立即填写此保修卡
- 请妥善保管保修卡，消费者不必将其寄回本公司
- 维修时请携带保修卡及有效发票正本

本政策适用于在中华人民共和国境内(中国香港、中国澳门、中国台湾除外)销售使用的产品，消费者在指定区域外的地区使用，不能享受指定区域的“三包”政策。

佛山市美的清湖净水设备有限公司

## 服务承诺

产品如有故障，请与本公司当地经销服务网点或客户服务中心联系。

美的牌软净一体双出水净水机实行整机保修三年，控制阀和耗材不在保修范围之内（耗材包括树脂、再生盐）

保修期的起始日期以产品发票日期为准。

下列情况之一者，不属于保修范围：

- 1.消费者使用、保管、维护不当造成损坏。
- 2.非本公司指定维修部自行装拆修理而造成损坏。
- 3.发票型号与维修产品型号不符或者有涂改。
- 4.无有效发票。
- 5.因不可抗力造成损坏。
- 6.用本公司的非标配的赠品或附件所发生的质量事故，我司不负责任。
- 7.本产品用于非家庭用途，将实行整机保修半年。
- 8.属人为造成故障或使用不当造成故障不属于保修范围。
- 9.请遵照本说明书要求正确安装使用，产品安全使用年限为8年。
- 10.超出正常使用条件，强行使用本产品造成故障或者损坏的不属于保修范围。

不属于保修范围内的产品，本公司客户服务中心仍热情为您服务。

## 产品满意度调查

- 安装效果                    好 一般 差
- 服务态度                    好 一般 差
- 服务时效                    24小时 48小时
- 是否检测自来水进水压力    是 否
- 实测自来水压力值 \_\_\_\_\_ MPa
- 实测自来水进水硬度 \_\_\_\_\_ PPM
- 是否收费                    是 否                    项目:  \_\_\_\_\_  \_\_\_\_\_  \_\_\_\_\_
- 使用原配附件                    是 否
- 是否试机安检                    是 否
- 是否讲解安全使用常识        是 否
- 是否对用电环境进行检查      是 否
- 安装位置                    浴室 厨房 阳台 其他

金额合计: \_\_\_\_\_ 元

配件明细:

满意                    一般                    不满意

尊敬的用户, 请您对此次安装做出评价!



# 滤芯服务卡

购买机型: \_\_\_\_\_

安装日期: \_\_\_\_\_

服务网点: \_\_\_\_\_

安装人员签名: \_\_\_\_\_



400-8899-315  
 全国统一服务热线 滤芯咨询 安装维修 检测换芯  
 健康饮水 用心传递

滤芯名称	第一次保养 ____年__月 签名:	第二次保养 ____年__月 签名:	第三次保养 ____年__月 签名:	第四次保养 ____年__月 签名:	第五次保养 ____年__月 签名:	第六次保养 ____年__月 签名:
	____支	____支	____支	____支	____支	____支
	____支	____支	____支	____支	____支	____支
	____支	____支	____支	____支	____支	____支
	____支	____支	____支	____支	____支	____支
	____支	____支	____支	____支	____支	____支



## 温馨提示

1. 建议更换周期: PP棉滤芯4-6个月, 活性炭滤芯6-12个月, 反渗透膜滤芯24-36个月, 超滤膜滤芯18-24个月。
2. 超过1周不使用净水机, 请提前关闭水源、电源, 再次使用时先放水3-5分钟。
3. 为了您的饮水安全, 请定期更换滤芯, 滤芯的使用寿命为建议周期, 实际情况根据水质差异有所不同。

# 滤芯服务卡

购买机型: \_\_\_\_\_

安装日期: \_\_\_\_\_

服务网点: \_\_\_\_\_

安装人员签名: \_\_\_\_\_



滤芯名称	第一次保养 ____年__月 签名:	第二次保养 ____年__月 签名:	第三次保养 ____年__月 签名:	第四次保养 ____年__月 签名:	第五次保养 ____年__月 签名:	第六次保养 ____年__月 签名:
	____支	____支	____支	____支	____支	____支
	____支	____支	____支	____支	____支	____支
	____支	____支	____支	____支	____支	____支
	____支	____支	____支	____支	____支	____支
	____支	____支	____支	____支	____支	____支



## 温馨提示

1. 建议更换周期: PP棉滤芯4-6个月, 活性炭滤芯6-12个月, 反渗透膜滤芯24-36个月, 超滤膜滤芯18-24个月。
2. 超过1周不使用净水机, 请提前关闭水源、电源, 再次使用时先放水3-5分钟。
3. 为了您的饮水安全, 请定期更换滤芯, 滤芯的使用寿命为建议周期, 实际情况根据水质差异有所不同。

企业标准编号：

Q/MDQH 061 家用和类似用途软净一体双出水净水机

美的牌MSO120-1000G型软净一体双出水净水机

**服务热线：400-8899-315**

佛山市美的清湖净水设备有限公司

地址：佛山市顺德区北滘镇广教社区居民委员会广东路68号1号厂房二楼之二

邮编：528311

网址：[www.midea.com](http://www.midea.com)

版本号：202507（A版）

物料编码：16163200010123

