





说明书菲林制作单	
物料编码	16163200009942
型 号	TJQ-TIA01
名 称	东芝净饮水机说明书
印刷颜色	四色印刷
材 料	封面封底105g哑粉纸+内页80g双胶纸
成型方式	装订
页 数	32 P
尺 寸	145x210mm
设计/日期	韦婷婷 2025-4-2

-  C:0%, M:100%, Y:100%, K:0%
-  C:26%, M:50%, Y:64%, K:0%
-  C:90%, M:20%, Y:0%, K: 0%
-  C:0%, M:0%, Y:0%, K: 100%

注：说明书需要装入密封袋，密封袋底部需要打两个孔，且右上角
粘贴物料编码二维码配送，
袋子尺寸：160x245±3mm，打孔尺寸：3.6mmx3.6mm±1mm，
LDPE材质自封袋；
二维码尺寸：25x25±3mm

使用说明书

淨飲水機 净饮机

TJQ-TIA01

使用产品前请仔细阅读本使用说明书，
并请妥善保管。



TOSHIBA

目 录

尊敬的用户：

承蒙惠购东芝产品，谨在此致以诚挚谢意！

为了您正确使用本产品，请在产品安装和使用前仔细阅读本说明书，并妥善保管以供日后参考。

您所使用的东芝产品，需要定期进行清洗与保养。如果不能得到正确的清洗与保养，其故障率将增加且适用寿命大为缩减。

请您每年定期与东芝当地服务网点或直接与我司联系，我司将指派专业人员给您提供有偿的检查和保养服务。

お客様：

弊社の製品をご利用頂きありがとうございます。

本製品を正しく使って頂く為に、設置とお使いになる前にこの取扱説明書をよくお読みになり、後日参考の為に大切に保管しておいてください。

ご利用するこの製品について、定期的に清掃とメンテナンスを行う必要があります。正しく清掃、メンテナンスをされていないと、故障率が上がり、製品の寿命が大幅に短縮する可能性があります。

毎年定期的に現地の東芝アフターサービス、または直接弊社へご連絡ください。専門業者による有料のチェックとメンテナンスサービスを提供致します。

安全警示

安全警示 04

产品简介

部件展示 08

附件清单 08

控制面板 09

使用说明

熄屏与唤醒 10

缺水 11

童锁 11

制冷 11

制冰 11

定量 12

取水 12

取冰 12

滤芯复位 13

高温杀菌 13

联网 13

滤芯更换 14

智能家电联网指引 15

安装说明

注意事项 16

水路安装示意图 17

机器安装 18

嵌入式整机安装指引 20

服务指南

产品参数 21

滤芯配置 21

水处理工艺图 22

电器原理图 23

故障自检 24

环保清单 25

保修卡

安全警示

为了安全请必须遵守

- 为保证使用安全，避免对您或他人造成伤害和财产损失，请您务必遵守以下安全注意事项。
- 不遵守安全警告错误使用时可能导致事故发生。
- 本产品未考虑到无人照看的幼儿和残疾人对器具的使用、幼儿玩耍器具的情况，该情况有可能导致事故发生。

标示符号的说明



表示可能会导致死亡或重伤的安全事项



表示可能会导致轻伤或财产损害的安全事项



表示禁止和不可以做的事项

具体的禁止内容标示在图示符号中或在其附近用图画或文字说明。



表示强制的，务必遵守的事项

具体的强制内容标示在图示符号中或在其附近用图画或文字说明。



表示可能影响使用体验的其他事

⊘ 以下为【禁止】的内容



禁止阳光照射



禁止易燃物品



禁止潮湿区域



禁止湿手触摸



禁止非专用刀
切PE管



禁止管路漏水



避免零摄氏度
运行



禁止有机溶剂

- 禁止安装在易燃易爆品、强电磁干扰、明火、强烈腐蚀等环境周围。
- 禁止带电安装或维修。
- 不能使用挥发油、酒精、稀释剂等清洁机器，否则，可能损坏产品；严禁本产品冲洗、浸泡。
- 严禁用水冲洗机身。
- 严禁使用万能插座与其他电器同时使用，应使用不小于10A并正确接地的三孔插座。
- 严禁使用酒精、汽油等有机溶剂擦拭机身。
- 接水时严禁将水嘴伸入杯口内，以免开水堵住水嘴产生危险。
- 避免存放于强烈阳光照射的地方，易造成产品部件老化；避免将产品储存或暴露在0℃以下的环境中。
- 不要将产品侧放、卧放、倒放。
- 不得在器具中贮存爆炸物，如助燃喷雾剂。
- 使用随器具附带的新软管组件，旧软管组件不能重复利用。
- 不要将产品接头、管道随意自行改动。
- 禁止使用排插。
- 用户在清洁前需要切断电源。
- 产品仅限于家庭室内或类似场景使用，用于特殊场合可能造成危险。



警告

❗ 以下为【强制】的内容



需要接地



需要专业人员

- 如果电源软线损坏，为了避免危险，必须由制造商、其维修部或类似部门的专业人员更换。避免挤压、折叠、打结或损坏电源线。
- 机身底部与周边勿垫放其他物品。
- 本产品适用水源温度为4-38℃。
- 本产品电源线连接的插座必须设有可靠的接地装置。
- 当环境温度低于0℃时，机器内的水可能会结冰，请注意不使用时排空机器内的存水。
- 必须由专业人员安装或移装，自行拆卸产品上的零部件容易损坏产品或发生触电危险，自行移动和搬运容易操作不当，引起机器损坏。

⚠ 以下为【注意】的内容

- 在取用较高温度的水后，马上取用低温水，刚出来的水的温度可能较高，请谨防烫伤。
- 如果因家庭停水或其他原因导致净饮水机连续缺水5小时，则净饮水机将进入自我保护状态，此时屏幕显示E6故障，此为正常保护设置，排除缺水故障后，点击屏幕按键可解除此报障。
- 请定期清洗和更换滤芯。
- 产品在制水时候，会有轻微振动和噪音，属正常现象。
- 出现故障时，迅速切断电源、水源并联系当地经销服务网点或全国服务热线400-822-9088。
- 清洁本机或进行保养维护之前，须断开主电源、关闭水阀，否则可能会发生意外。
- 为避免由热断路器的误复位产生危险，器具不能通过外部开关装置供电，例如定时器或者连接到由通用部件定时进行通、断的电路。
- 请使用本公司提供的配件，PE管应使用随产品附带的新软管，旧软管组件不可重复使用。
- 请接市政自来水使用，在0.1-0.4MPa的进水压力范围内使用产品，低于或高于水压时，请相应安装增压或减压阀。
- 当进水温度或环境温度低于至4℃或高至38℃时，停止使用。
- 为避免因操作失误导致的危险，身体、感官、精神缺陷的人及儿童不建议使用此产品，以上人员若使用应该在正常成人监督下正确使用。

⊗ 以下为【压缩式器具警示】的内容

可燃制冷剂的压缩式器具使用说明

对使用可燃制冷剂的压缩式器具，说明书应包括关于器具如何安装的信息：

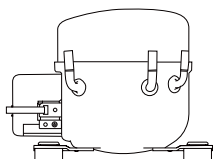

方向一:正向

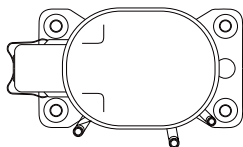

方向二:三管朝上

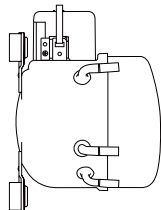

方向三:接线柱朝上

- 制冷系统设计时应充分考虑系统的回油。
- 破损的压缩机不允许使用。
- 压缩机安装在箱体上以后，在其运输过程中应必须始终保持竖直状态，如上图“方向一”。

在装卸过程中优先采用“方向一”，如遇特殊情况必须侧倒时，建议采用先采用“方向二”，其次采用“方向三”。其它方向搬运而造成的不良状况应与压缩机本身无关，我司不予承担任何相关责任。

安装须知

系统真空度(压缩机): 0.025 MPa。

非冷凝气体限制在: 1%。

最大打开连接器时间: 10分钟。

压缩机不能承受高电压或者在真空条件下启动、运行，不能用压缩机进行系统抽真空。

压缩机工作时与水平状态倾斜不大于 5° 。

使用非指定类型的冷冻机油: 禁止。

压缩机回液: 不允许。

压缩机出厂后的库存期最好不要超过6个月。

如果超过6个月，请检压缩机内的干燥空气是否充足，必要时应补充。

产品简介

部件展示

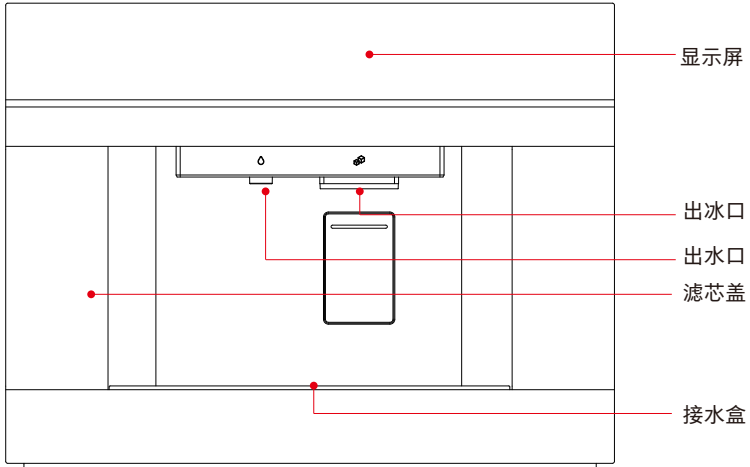

附件清单

 配件	 2分卡销 x6	 3分卡销 x2	 3分弯头 x1	 配件	 3/8英寸PE管 x1	 三通球阀 x1
 零部件 配件 x1	 2分弯头 x2	 3分转2分弯头 x1	 出冰口装饰件 x1	 零部件 配件 x1	 1/4英寸PE管 x1	 说明书 x1

控制面板



安全警示

产品简介

使用说明

安装说明

服务指南

使用说明



- 安装操作需当地经销商服务网点的专业人员进行。
- 请检查并确认插座插头位置是否存在滴水或进水的安全风险；如有此情况，请拨打400-822-9088处理。

熄屏与唤醒

- 1 待机状态下（联网时会显示时间和童锁，无联网时只显示童锁）。点击 （童锁）或其他功能按键，可唤醒屏幕。



- 2 屏幕唤醒后，可进行操作。



- 3 连续无任何操作2分钟后，屏幕将回到待机状态。



缺水

当机器出水量较大，内部储水量不足时，机器将启动制水，屏幕中[补水中]文字常亮，此时可以继续取水。当内部储水量用完[补水中]文字快闪，此时将无法取水，需等制水完成后方可取水。若长时间[超过30分钟]显示[补水中]，请依次排查自来水供水是否正常，进水管是否正常连接，并重新上电。

补水中

童锁

- 1 选择沸水、泡奶和自定义 > 45℃时，需单击[童锁]按键解锁后方可取水。解锁后，无操作5秒后机器会自动上锁。
- 2 长按[童锁]按键3秒，可启动/关闭童锁功能。



制冷

机器上电默认开启制冷，长按[制冷]按键3秒可以关闭和开启制冷。制冷功能打开，[制冷]按键灯会全亮，制冷功能关闭则[制冷]按键灯半亮。



制冰

机器上电默认开启制冰，长按[制冰]按键3秒可以关闭和开启制冰。制冰功能打开，[制冰]按键灯会全亮，制冰功能关闭则[制冰]按键灯半亮。



定量

- 1 单击[定量]按键，首次使用屏幕显示350mL（后续会记忆上次出水定量数值）；再点击[定量]按键关闭。
- 2 单击[^]和[v]按键，每次减少/增加50mL。定量可选范围：100~700mL。



取水

选择[沸水]、[泡奶]、和[自定义]（>45℃）时，需要点击童锁进行解锁后取水。

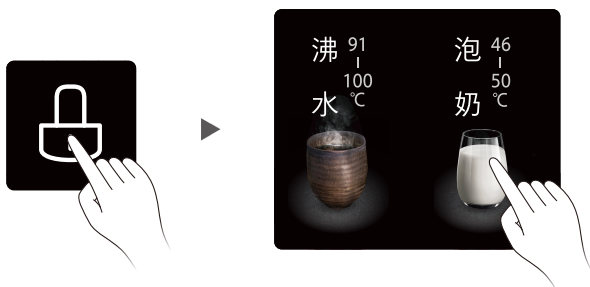

选择[常温水]、[冰水]时，可直接出水。



取冰

- 1 点击[取冰]按键，可进行取冰；
- 2 杯子触碰推杯出冰硅胶块，可即刻出冰，杯离即停。



滤芯复位

- 1 滤芯已到期，长按[滤芯复位]按键3秒，即可进行复位。
- 2 若滤芯未到期，提前进行换芯操作，单击[滤芯复位]按键选中滤芯，FCB/RO依次切换，再进行长按[滤芯复位]按键3秒，则选定滤芯的滤芯寿命进行复位。

注：“请换芯”熄灭，“FCB”或“RO”、“100%”常亮后，则表示复位成功。

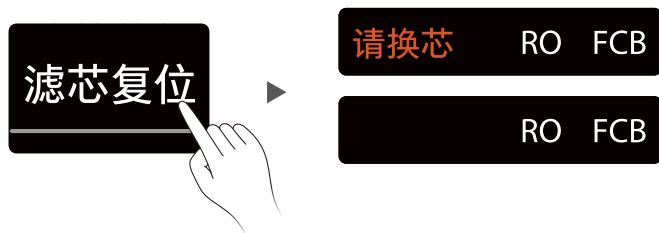

高温杀菌

- 1 长按3秒开启高温杀菌功能，[高温杀菌]文字常亮，该过程约30分钟。
- 2 杀菌过程中机器无法取水，完成后，机器恢复正常工作。



联网

长按[Wi-Fi]按键3秒，可进入配网模式，详见“联网指引”。



滤芯更换

显示屏“请换芯”、“FCB”或“RO”、“0%”亮起，则表示FCB或RO滤芯使用寿命已到期，请按照以下步骤进行换芯操作。

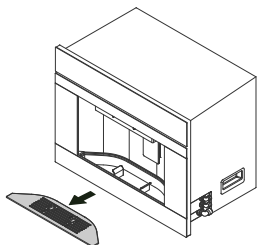

1 按照图示取出接水盒盖。

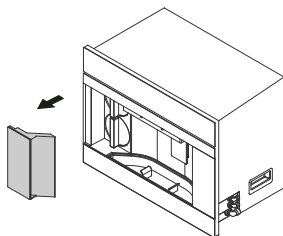

2 按照图示向外取出滤芯盖。

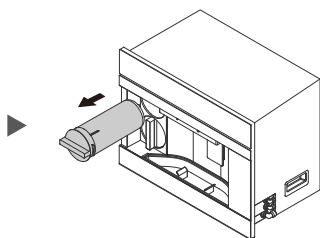
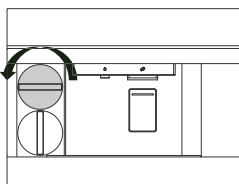

3 按照图示，逆时针旋转90度，向外取出到期滤芯。

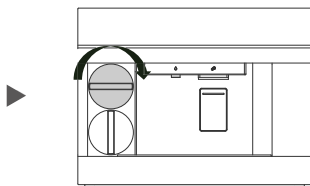
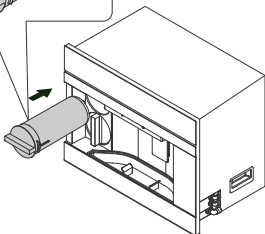
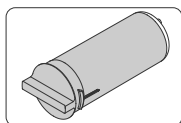

4 按照图示，对准滤芯指示箭头插入新滤芯，顺时针旋转90度。

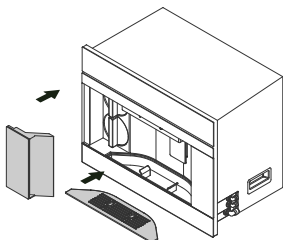

5 按照图示，先放回滤芯盖，再放回接水盒盖。
注：滤芯门开时，将停止制水，不能启动高温杀菌功能。超过1分钟后，提示音响、小夜灯熄灭。



6 长按[滤芯复位]按键3秒，即可进行复位。
注：“请换芯”熄灭，“FCB”或“RO”、“100%”常亮后，则表示复位成功。

智能家电联网指引

1 智能家电通电

请将您的智能家电接通电源。

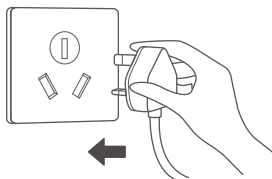

2 打开东芝家电小程序

使用微信扫描二维码或直接在微信搜索“东芝家电”，打开“东芝家电”小程序。点击首页“前往登录”按钮，授权登录小程序。



3 添加设备，为设备联网

①打开东芝家电小程序，请同意小程序向您申请的权限，同时打开您手机的蓝牙开关。若弹出“附近有可添加的设备”的弹窗，点击电器图标去添加。

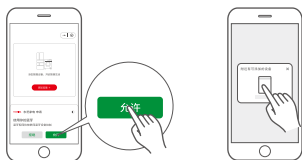

②若未弹出“附近有可添加的设备”的弹窗，请点击首页“添加设备”按钮，扫描家电机身智能二维码或选择设备型号进行添加。



③添加设备后，根据东芝家电小程序的引导进行操作，完成设备联网。



注意

- 1.为产品联网时，请将手机尽量靠近本产品；
- 2.请确认您的手机已连上家里的无线网络，并知晓您家里的无线网络密码；
- 3.请在联网时根据App提示，选择当前家庭无线网络时，请注意选择2.4GHz无线网络。（注：一般2.4GHz网络在室内穿墙能力和覆盖范围都比5GHz网络更优，考虑机器的摆放位置，使用2.4GHz网络更稳定。）；
- 4.本产品无法连接需二次验证的无线网络（通常出现在如酒店、商场等的公共场所）；
- 5.随产品技术更新，东芝家电小程序内容可能会有所变更，实际以东芝家电小程序内展示向导为准；
- 6.无线电发射模块已通过国家SRRC核准
设备型号:MWB-S-7231M，型号核准代码为CMIIT ID: 2021DP10395。

安装说明



净水设备的安装由当地服务网点的专业人员进行，非专业人员安装有可能导致产品漏水、漏电、起燃等故障，危害到您的财产安全，为保障产品正常运行，请您选择服务网点的专业人员进行安装。

注意事项

- 注意确认水源，产品使用范围：市政自来水，或符合GB5749要求的水源。
- 注意确认进水端水压，水压范围0.1-0.4MPa，高于/低于此水压必须安装减压/增压装置。
- 注意确认安装环境温度，产品使用温度范围4~38℃，请勿将本产品安装在环境温度和水温可能高于40℃的地方。
- 注意产品安装位置，选择安装在橱柜、阳台等水源进水处，严禁安装在阳光直射处或会被雨水淋到处。
- 注意保证PE管插入深度15-17mm，安装前测量PE管，并在PE管上打点标记后再插到机器内，插入深度要到达黑点的位置。
- 注意检测出水水质TDS值。
- 注意告知用户产品日常使用与保养注意事项。
- 请勿将本产品安装在环境温度和水温可能低于0℃的地方。
- 本机器1.5米范围内需要一个220V~的固定式电源插座，请确保电源插座及适配器位于室内干燥处，以防潮湿对产品的影响。

安装过程注意事项

- 不要使用非TOSHIBA牌配件。
- 不要漏检三通球阀的密封性，确认没有渗水或漏水。
- 不要将产品侧放、卧放甚至倒放。
- 不要使用未冲洗的滤芯(滤芯冲洗时间10~20分钟)。
- 不要用非切管刀或者其他工具切割PE管。
- 不要在接头漏水时只更换接头卡爪，必须更换整个接头。
- 不要遗漏任何一个接头卡销。
- 不要将管路处于打折状态。
- 不要将废水管随意插入用户的下水道，必须用扎带固定排水管。

水路安装示意图



手册中部分图表与实物存在差异，具体以实物为准。

安装主要物品与设备

1 主机 2 PE管 3 三通球阀 4 水龙头 5 下水道

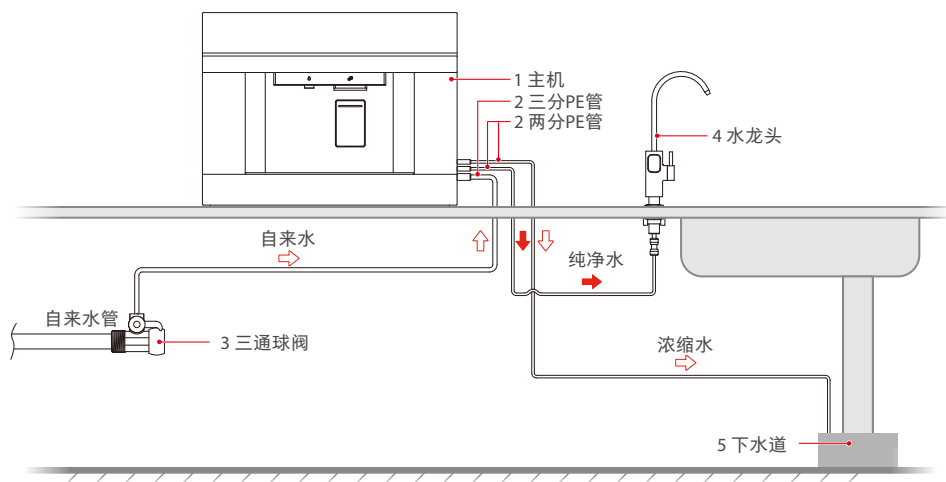

安装所需物品



PE管



毛巾

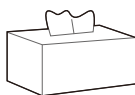

纸巾



杯子

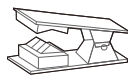

切管刀

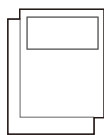

价格表



TDS笔

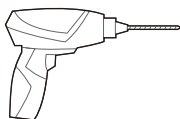

电钻

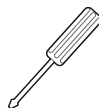

螺丝刀



活动扳手

机器安装



安装操作需由当地经销服务网点的专业人员进行。

- 1 把产品从包装箱取出放在柜子下方。

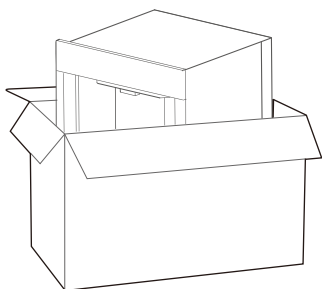

- 2 把三通球阀取出，安装在自来水管上。

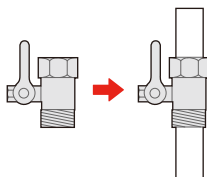

- 3 按照水路安装示意图进行管路连接和水龙头安装。

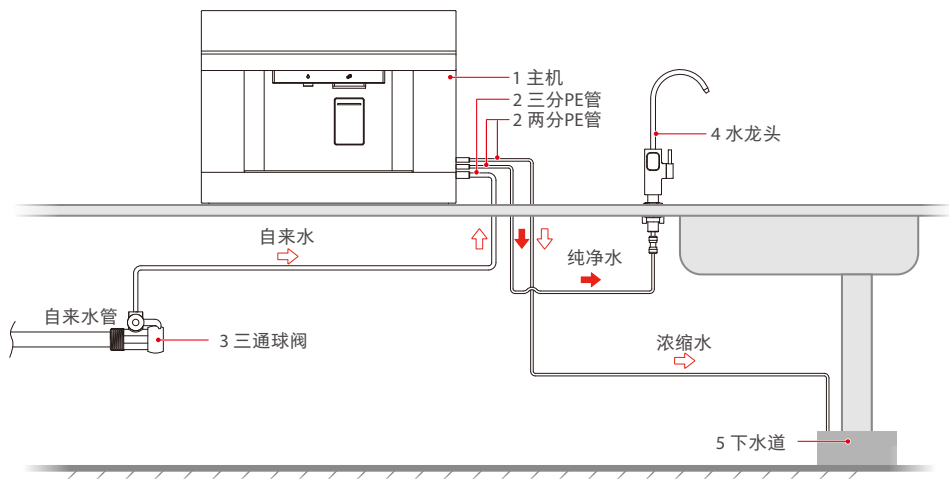

- 4 建议安装高度范围1150-1200mm（从橱柜安装面到地砖距离）；根据家人身高可适当调整安装高度。
机器插好电源后，放入柜子预留的孔位上，详见后面嵌入式安装指引。

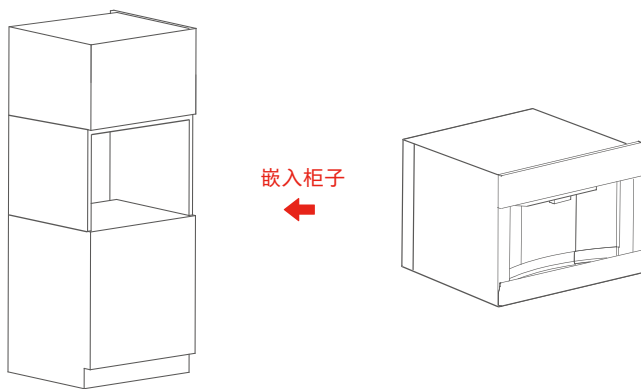

- 5 浓缩水可直接排到下水道或回收利用；安装时，废水PE管需要用扎带固定到下水道且固定牢固，如图所示。

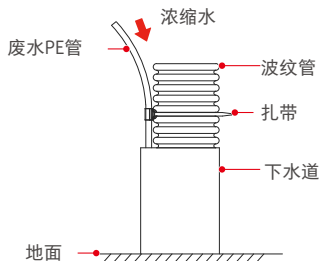

6 机器调试

新机首次安装使用，需要进行如下清洗：

- ①首次通水上电后制满水，第一次放冷水至自动停止出水，再制水完成后放常温温水至停止出水，如此按“冷水-常温温水-冷水-常温温水-冷水”循环5次；
- ②待步骤①中第5次放完冷水后，待机器再次制满水后整机静置2小时；
- ③待步骤②完成后，参考步骤①，即“冷水-常温温水”循环2次；
- ④如上步骤完成后可正常使用机器。

嵌入式整机安装指引

1 安装示意（橱柜）

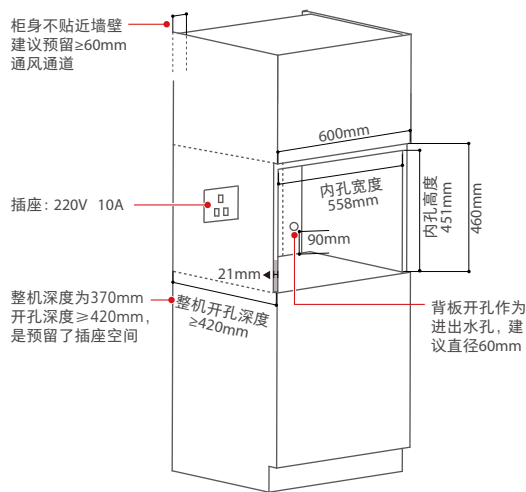

2 产品尺寸

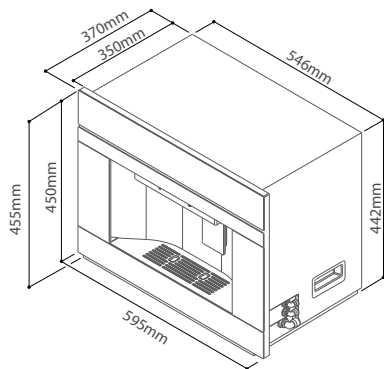

⚠ 机器安装规范

- 1 橱柜安装面承重 $\geq 50\text{kg}$;
- 2 插座安装在容易触及的地方方便断电;
- 3 废水管要有效固定在排水管道上, 避免压力过大废水管脱出;
- 4 进水口PE管须放水冲洗后方可接入机器。

服务指南

产品参数

由于产品改良，下述参数可能有所更改，以实际产品和铭牌为准。

符合水质：符合国家卫生标准的生活饮用水。

产品型号	TJQ-TIA01
额定电压	220V~
额定频率	50Hz
额定总功率	2100W
加热功率	2000W
制冷电流	1A
净水流量	1.5L/min
额定总净水量	4000L
进水压力	0.1-0.4MPa
RO膜工作压力	0.4-0.8MPa
制热水能力	40-100℃, ≥18L/h
制冷水能力	≤10℃, ≥2.0L/h
待机耗电量	≤1.2kW·h/24h
适用水质	市政自来水
适用环境温度	4-38℃
制冷剂	R600a
冷媒灌注量	17g
气候类型	ST
卫生许可批准文号	粤卫水字[2025]-05-第S0232号

出水水质：符合《生活饮用水水质处理器卫生安全与功能评价规范——反渗透处理装置》（2001）的要求。

滤芯配置

滤芯名称	数量	建议寿命	作用
RO反渗透膜滤芯	1支	24-36个月	理论过滤精度达到0.0001-0.001微米，可拦截水中的有机物（三氯甲烷、四氯化碳）、重金属（砷、铅、镉等）
FCB前置折叠PP棉炭棒后置炭棒复合滤芯	1支	6-12个月	滤除水中的泥沙、铁锈、悬浮物、余氯及异味等，炭棒有效改善水的口感，吸附水中的异色异味

特别提示：

- 有机物、重金属的加标试验按照《卫生部涉及饮用水卫生安全产品检验规定》（2001）的要求进行试验。
- 滤芯使用周期不是质量保证期限，是以原水符合生活饮用水国家标准，以一般家庭正常用水为基准的理想滤芯使用周期。
- 滤芯的保养周期是预计期，因使用地域、水质、使用量及季节不同而导致实际使用周期有所不同（以当地经销服务网点建议为准）。只有适时更换滤芯才能喝上纯净的水。

滤芯生产企业：佛山市麦克罗美的滤芯设备制造有限公司

滤芯生产企业地址：佛山市顺德区北滘镇广教社区居民委员会林港路19号樱花工业园B区

备注：具体产品的公司名称及地址以产品的卫生许可批件为准

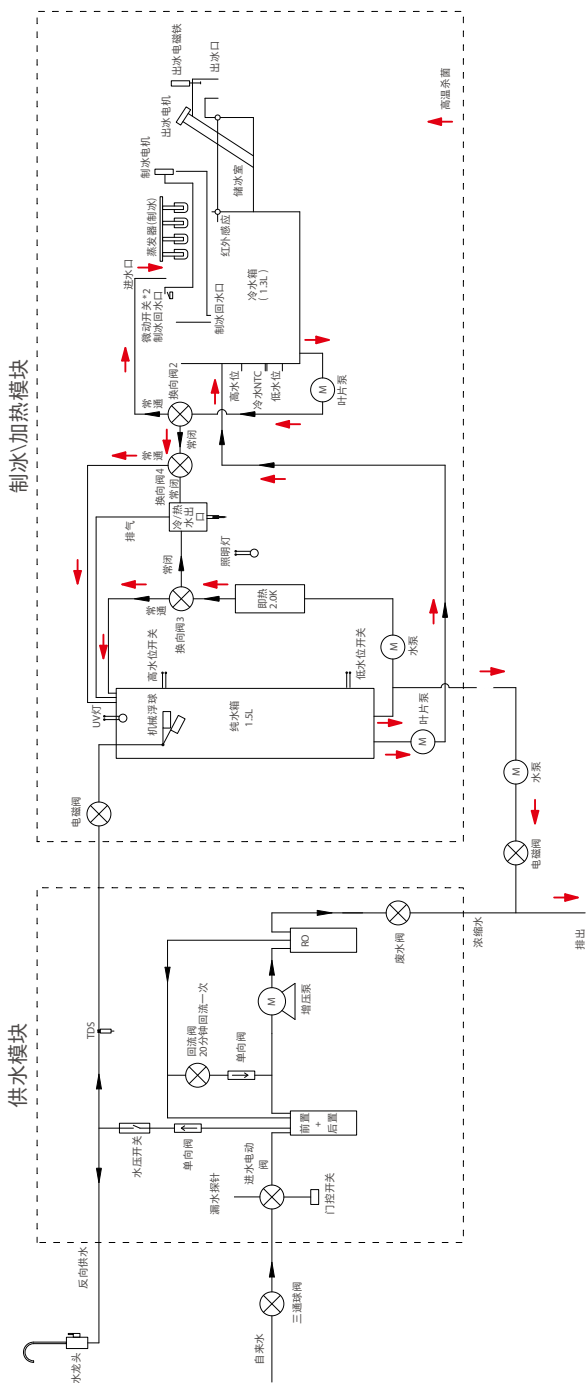

电路原理图

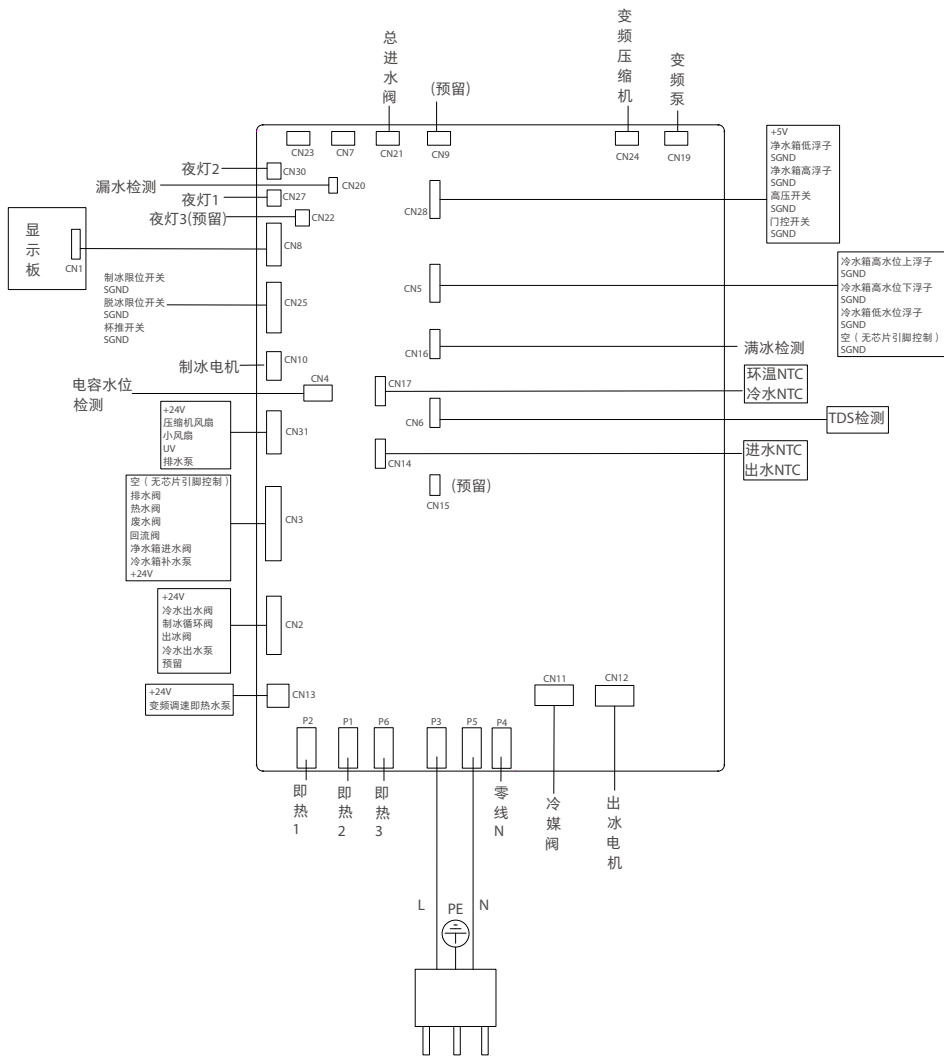

安全警示

产品简介

使用说明

安装说明

服务指南

故障自检



以下为常见异常的判断与检查，若简单处理无法排除，请送维修网点或向拨打客服热线进行咨询。请不要自行拆卸修理，以免发生危险或者对机器造成损害。

- 使用过程汇总如有疑难故障，请参照以下方法排障，如无法解决故障，请送至维修服务中心检修。



全国服务热线

400-822-9088

现象	排除方法
不通电	<ul style="list-style-type: none">● 请检查是否接通电源
不能正常加热或制冷	<ul style="list-style-type: none">● 请检查电源电压是否满足$220V \pm 15\%$的要求
显示屏显示缺水	<ul style="list-style-type: none">● 请等待30秒时间，等机器完成补水后再取水● 检查净水机是否正常工作，自来水源是否畅通● 请检查PE管路是否正确连接● 请重新上电
冷水不冷	<ul style="list-style-type: none">● 检查屏幕制冷按键是否全亮和左上角是否显示[制冷中]
有异味	<ul style="list-style-type: none">● 为保证清洁，请定期清洗机器。长时间不使用时，请断开电源并排空余水。● 同时长按[制冰]+[定量]可开启排水模式，过程中长按童锁按键将取消排水。
屏幕显示异常或无法操作	<ul style="list-style-type: none">● 请拔下电源插头静置1分钟，然后重新上电
机器显示E61/E62	<ul style="list-style-type: none">● 请检查自来水是否供水正常及进水球阀是否打开，再确认滤芯是否寿命到期。问题确认并解决后，可触发屏幕任意按键恢复正常，若不能恢复，请联系专业维修人员

故障检测及预警

故障显示	原因	解决方案
E0	漏水故障	<ul style="list-style-type: none">● 请联系专业维修人员
E1	进水温度传感器故障	<ul style="list-style-type: none">● 请联系专业维修人员
E3	出水温度传感器故障	<ul style="list-style-type: none">● 请联系专业维修人员
E4	即热干烧	<ul style="list-style-type: none">● 请联系专业维修人员
E5	通信错误	<ul style="list-style-type: none">● 请联系专业维修人员
E6	制水保护 E61 进水异常 E62 冷水补水异常 E63 反向供水出水异常	<ul style="list-style-type: none">● E61、E62 触发屏幕任意按键恢复，若不能恢复，请联系专业维修人员● E63 请联系专业维修人员
EC	浮子水位故障状态 EC1 冷水箱异常 EC2 净水箱异常	<ul style="list-style-type: none">● 请联系专业维修人员
F3	冷水NTC短路故障	<ul style="list-style-type: none">● 请联系专业维修人员
F4	冷水NTC断路故障	<ul style="list-style-type: none">● 请联系专业维修人员
H1	环境NTC故障	<ul style="list-style-type: none">● 请联系专业维修人员
LC	制冰限位开关故障	<ul style="list-style-type: none">● 请联系专业维修人员
LB	制冷水超时故障	<ul style="list-style-type: none">● 请联系专业维修人员

环保清单



温馨提示

环保清单中零部件包含不同产品型号的部件，具体以实物为准。

产品中有毒有害物质或元素的名称及含量

零部件名称	中国RoHS管控制物质或元素					
	铅(Pb)	汞(Hg)	镉(Cd)	六价铬(Cr(VI))	多溴联苯(PBBs)	多溴二苯醚(PBDEs)
压缩机	○	○	○	○	X	○
充氟工艺管	○	○	○	○	○	○
干燥过滤器	○	○	○	○	○	○
装饰标贴	X	○	○	○	○	○
球阀	X	○	○	○	○	○
保温棉	○	○	○	○	X	○
加热电器组件	○	○	X	○	○	○
按键板						
限温器	○	○	○	○	○	○
TDS模块						
发泡料	○	○	○	○	X	○
保温泡沫	○	○	○	○	○	○
PE材质管材	○	○	○	○	○	○
EVA材质包装件	X	X	X	○	○	○
纸箱	○	○	○	○	○	○
电源线	○	○	○	○	X	○
机械类防漏水阀	○	○	○	○	○	○
温控器	○	○	○	○	○	○
连接器	○	○	○	○	○	○
温度传感器	X	○	○	○	○	○
胶带、打包带						
铝箔纸、硅脂	○	○	○	○	○	○
双面胶、热熔胶						
保温套管	○	○	○	○	○	○
包胶铁丝	X	○	○	○	X	○
接线帽	○	○	X	○	○	○
海绵不干胶条	X	○	○	○	○	○
硅胶管及组合管						
密封圈、胶脚	○	○	○	○	○	○
过滤棉、防蒸汽棉						
滤芯	○	○	○	○	○	○
微动开关	○	○	X	○	○	○
内外部塑料件						
总成	○	○	○	○	○	○

安全警示

产品简介

使用说明

安装说明

服务指南

环保清单



温馨提示

环保清单中零部件包含不同产品型号的部件，具体以实物为准。

产品中有毒有害物质或元素的名称及含量

零部件名称	中国RoHS管控物质或元素					
	铅(Pb)	汞(Hg)	镉(Cd)	六价铬(Cr(VI))	多溴联苯(PBBs)	多溴二苯醚(PBDEs)
尼龙钉	○	○	○	○	○	○
尼龙扎带	○	○	○	○	○	○
水位传感器	X	○	○	○	○	○
包装件	○	○	○	○	○	○
钢化玻璃面板	○	○	○	○	○	○
显示板	X	○	○	○	X	○
电源板	X	○	○	○	○	○
电磁阀	○	○	○	○	○	○
水泵	○	○	○	○	○	○
有刷直流泵	○	○	○	○	○	○
连接线	○	○	○	○	○	○

备注：

- “○”表示中国RoHS管物质或元素在该部件所有均质材料中的含量均在GB/T26572规定的限量要求以下；
- “X”表示中国RoHS管控物质或元素至少在该部件的某一均质材料中的含量超出GB/T26572规定的限量要求；
- 以上清单中所包含零部件依据不同产品型号略有不同，具体以实物为准。



本产品说明书所述的正常情况下使用时的“环保使用期限”为10年，该期限引用自中国家用电器协会《关于家用电器环保使用期限的指导意见》。

TOSHIBA

产品保修卡

产品相关信息 (用户填写)

用户姓名:	当地维修网点电话:
购买商品:	维修记录:
产品型号:	维修日期:
发票号码:	故障内容及处理情况:
购买日期:	维修单位:
产品编号:	维修人员签名:

服务承诺

产品如有故障, 请与本公司当地经销服务网点或客户服务中心联系。

全国服务热线: 400-822-9088

TOSHIBA牌净饮机实行整机保修五年, 核心部件电路板、水泵保修七年, 耗材不在保修范围之内(耗材包括各种滤芯、反渗透膜)。

保修期的起始日期以产品发票日期为准。

凡属下列情况之一者, 不属保修范围

- 1、消费者使用、保管、维护不当造成损坏;
- 2、非本公司指定维修部自行装拆修理而造成损坏;
- 3、发票型号与维修产品型号不符或者有涂改;
- 4、无有效发票;
- 5、因不可抗力造成损坏;
- 6、用本公司的非标配的赠品或附件所发生的质量事故, 我司不负责任;
- 7、本产品用于非家庭用途, 将实行整机保修半年;
- 8、属人为造成故障或使用不当造成故障不属于保修范围;
- 9、请遵照本说明书要求正确安装使用, 产品安全使用年限为8年;
- 10、超出正常使用条件, 强行使用本产品造成故障或者损坏的不属于保修范围。

不属于包修范围内的产品, 本公司客户服务中心仍热情为您服务。

本政策适用于在中华人民共和国境内(中国香港、中国澳门、中国台湾除外) 销售使用的产品, 消费者在指定区域外的地区使用, 不能享受指定区域的“三包”政策成故障或者损坏的不属于保修范围。

产品执行标准:

GB 4706.1-2005

GB 4706.19-2008

GB 4706.13-2014 (仅适用于制冷功能)

企业标准编号:

Q/MDQH 036

用心致物

#DetailsMatter

服务热线：400-822-9088

监制商：东芝生活电器株式会社

制造商：佛山市美的清湖净水设备有限公司

地址：佛山市顺德区北滘镇广教社区居民委员会广乐路68号1号厂房二楼之二

原产地：中国

版本号：202505（A版）